

FKS-X

UNIVERSAL KREISSCHNEIDER
Mit Schutzhaube und SPP System.

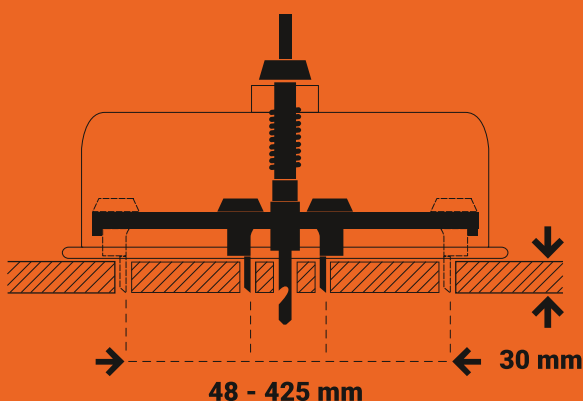

FKS-X KREISSCHNEIDER

PROFIQUALITÄT UNIVERSAL KREISSCHNEIDER

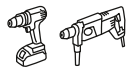

Die Kreisschneider der Serie FKS-X sind die Allrounder für den Handwerker sowie den ambitionierten Heimwerker. Bei vielen Gewerken ist dieser Problemlöser mittlerweile ein unverzichtbarer Helfer und spart enorm viel Zeit und Geld. Der 10mm Schaft des Kreisschneiders kann in alle handelsüblichen Freihand-Elektrobohrmaschinen, Akku-Bohrschrauber und stationäre Bohrmaschinen mit entsprechend großem Bohrfutter eingespannt werden. Die einstellbare Schnitttiefe bis 30mm reicht für alle gängigen Platten von Möbel- und Innenausbau-Konstruktionen.

ANWENDUNGSBEREICH

- Universeller Einsatz durch HSS und HM Messer
- Ein unverzichtbarer Problemlöser für folgende Gewerke: Trockenbau, Elektroinstallation, Klima-Lüftungsbau, Sanitär, Innenausbau, Akustikbau, Tischlerei-Schreinerei, Werbetechnik, Messebau u.v.m.
- Zum Bohren von Löchern für Spots, Lüfter, Lautsprecher, Armaturen u.v.m.
- Anlegen von Belüftungskanälen

VORTEILE

- Durchmesser stufenlos einstellbar: über Millimeterskala je nach Kreisschneider von 40 bzw. 48mm bis 125, 150, 305 oder 425 mm.
- Enorme Zeitersparnis bei allen Löchern deren Durchmesser nicht mehr mit einer Lochsäge bearbeitet werden kann (hier wurde früher vorgezeichnet, vorgebohrt, mit der Stichsäge ausgesägt und zuletzt nachgeschliffen).
- Staubbefreies Arbeiten: über Kopf durch Schutzhaube sicheres Arbeiten: durch Schutzhaube keine Verletzungsgefahr durch frei rotierende Messer
- Das SPP System ermöglicht durch den Federmechanismus im Zusammenspiel mit der Schutzhaube ein gleichzeitiges, verkantungsfreies Eintauchen der Messer in zu bohrenden Material.
- Schnitttiefe stufenlos einstellbar: Durch Anspannen oder Lösen der Feder des SPP Systems kann die Schnitttiefe justiert werden.
- Austauschbare Messer und Bohrer : im Gegensatz zu einer Lochsäge - kein Neukauf des gesamten Werkzeugs notwendig

GIBT ES IN 4 AUSFÜHRUNGEN



LIEFERUMFANG

- 2 x HM Messer (537-20014)
- 2 x HSS Messer (537-20007)
- Schutzkorb mit SPP System
- 8 mm HSS-Zentrierbohrer
- Transportkoffer mit Griff. Kofferform variiert je nach Kreisschneidergröße.



Abb. zeigt FKS-X 48-150



HM Messer

Für schnelle, grobe Schnitte in dickwandige Holzwerkstoffe, Kunststoffe und abrasive Materialien.

Span- und Tischlerplatten, beschichtete und furnierte Platten, Massivhölzer, OSB Platten, MDF Platten, GFK, Faserzementplatten, Porenbeton, Gasbeton



HM



Art.Nr. HM-Messer
537-20014 2 Stk.

HSS Messer

Für saubere Schnitte in Kunststoff und abrasiven Materialien.

Akustikdeckenplatten, Gipskartonplatten und Bauplatten wie von Wedi®/QBoard® u.v.m.



HSS



Art.Nr. HMSSMesser
537-20007 2 Stk.

48 - 150 mm

FKS-X KREISSCHNEIDER

48 - 230 mm

FKS-X KREISSCHNEIDER

48 - 305 mm

FKS-X KREISSCHNEIDER

48 - 425 mm

FKS-X KREISSCHNEIDER



Art.Nr. Stufenlos einstellbar
536-10014 48 - 150 mm

Art.Nr. Stufenlos einstellbar
536-12007 48 - 230 mm

Art.Nr. Stufenlos einstellbar
536-10021 48 - 305 mm

Art.Nr. Stufenlos einstellbar
536-10028 48 - 425 mm